

エアキャリー

ATC-99T/150T

NEW

持ち運びのできるタイヤのエア圧調節用タンク式のエアインフレーターです。
タンク内にエアを充気、本体を車のところまで持ち運んで作業をします。



・ATC-99T
(9.9Lタンク)

・ATC-150T
(15Lタンク)

・大型の圧力計ゲージの採用で
視認性をUP!(当社比1.5倍)



改良品



(従来品)

・ホースを長く(現行比で約3倍)
操作性が大幅向上!



改良品

(従来品)

・落下衝撃に強い測定方式を採用

・ATC-99T寸法図

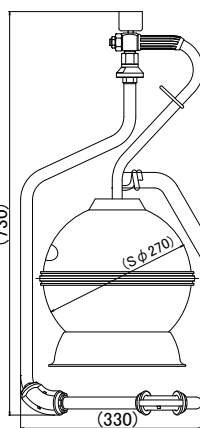

・ATC-150T寸法図

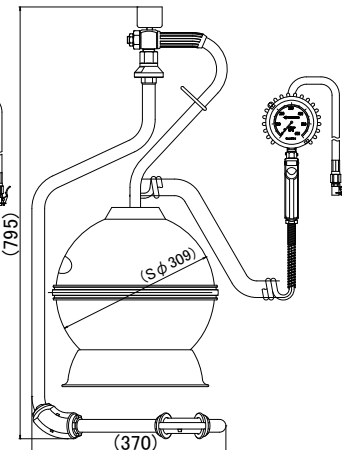

●仕様

製品番号	型 式	外観寸法	ゲージ目盛	タンク容量	質 量
881211	ATC-99T	全高: 730mm 全幅: 330mm	0~600kPa (最小 10kPa)	9.9L (ステンレス仕様)	本体: 4.2kg スタンド: 2.3kg
881212	ATC-150T	全高: 795mm 全幅: 370mm		15.0L (ステンレス仕様)	本体: 5.0kg スタンド: 2.5kg

月に一度はタイヤの エアをチェック



■エアキャリー操作方法

1 運転席ドアの内側に貼られたラベルにて
タイヤ圧の適正值をご確認ください。

2 スタンドにエアキャリーをセットすると
タンクにエアが充填されます。

3 ガンのタイヤチャックをタイヤのバルブに
押し当てて確実にチャックしてください。
圧力計に現在のタイヤ圧が表示されます。

4 タイヤ圧が適正でない場合には、
次の要領にて調整を行ってください。

●不足の時 ▶ **タイヤレバーを強く握る。**

●過剰の時 ▶ **タイヤレバーを軽く握る。**

※タイヤの空気圧調整は、自動車の安全走行に最も重要な作業です。十分に注意し、自己責任において正しく調整してください。

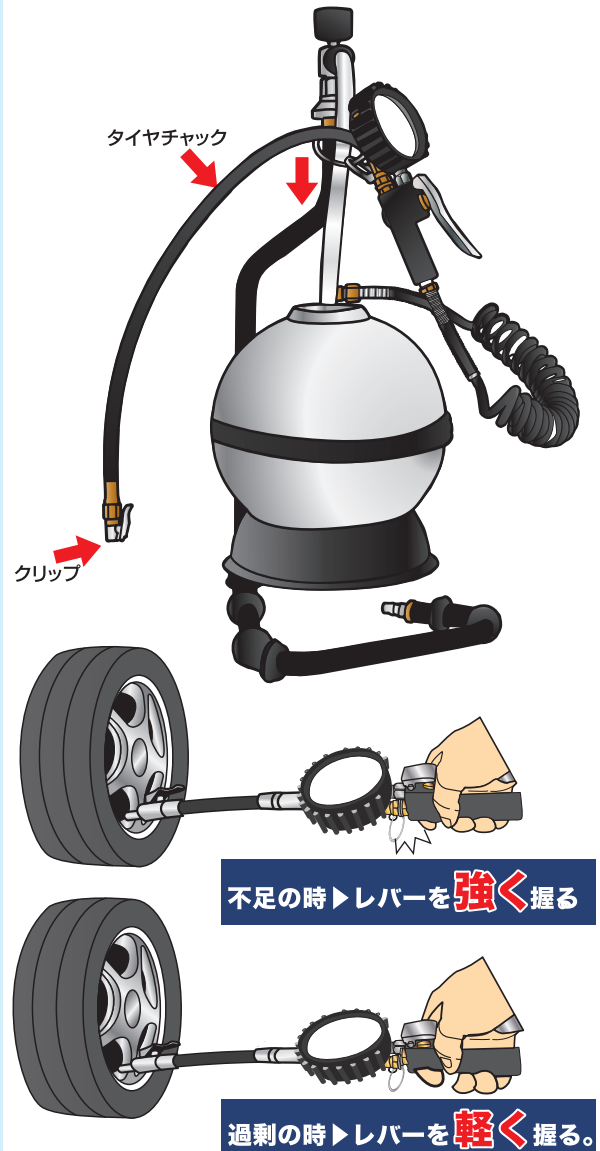

株式会社 ヤマダコーポレーション YAMADA CORPORATION

本社・営業本部 〒143-8504 東京都大田区南馬込1丁目1番3号

URL <http://www.yamadacorp.co.jp>

札幌営業所 〒062-0002 札幌市豊平区美園二条6丁目3番16号

東京営業所 〒143-8504 東京都大田区南馬込1丁目1番3号

大阪営業所 〒536-0021 大阪市城東区諏訪1丁目2番20号

福岡営業所 〒812-0888 福岡市博多区板付5丁目18番14号

仙台営業所 〒981-3137 仙台市泉区大沢2丁目2番3号

名古屋営業所 〒463-0052 名古屋市守山区小幡宮ノ腰7番38号

広島営業所 〒731-5128 広島市佐伯区五日市中央3丁目3番9号

相模原工場 〒252-0212 相模原市中央区宮下1丁目2番38号

製品お問合せはこちらへ ☎ 0120-518-055

※本誌に記載する製品は改良等により予告なしに変更することがありますのでご了承下さい。