

新型低床ドラム
トローリー採用!

ルブドラムセット(給油台車)

LDS series

台車に200Lオイル用ドラム缶を搭載して使用できますので、給油量の多い場合も簡単にスピーディに作業が行えます!



LDS-110K2(881213)

ドラム缶交換時は、サクシヨンパイプの差し替えのみの簡単作業。

・構成

製品番号	品名
686832	LDS-CT2
695156	耐油ホース 5m
851753	SH-110A5 ポンプ
805416	ノズルクミタテ
687064	LBM-GM グリップメーター
805198	LDS 接続部品
805283	スタンドキット
850126	SCK-200D サクシヨン組立

※ガンなし仕様・・・LDS-110K2LG(881213LG)



LDS-110R2(881183)

15m オイルホースリールを使用し、広い範囲をカバーする事ができます。

・構成

製品番号	品名
686832	LDS-CT2
686845	GR-4G15 ホースリール
851754	DR-110A5 ポンプ
805416	ノズルクミタテ
687064	LBM-GM グリップメーター
805198	LDS 接続部品

※ガンなし仕様・・・LDS-110R2LG(881183LG)



LDS-110D2(881182)

DR110A5・耐油用 5m ホース・グリップメーターをセットしたタイプです。

・構成

製品番号	品名
686832	LDS-CT2
695156	耐油ホース 5m
851754	DR-110A5 ポンプ
805416	ノズルクミタテ
687064	LBM-GM グリップメーター
805198	LDS 接続部品

※ガンなし仕様・・・LDS-110D2LG(881182LG)



LDS-90D2(881184)

DR90A3・耐油用 5m ホース・流量計付オイルメーターをセットしたタイプです。

・構成

製品番号	品名
686832	LDS-CT2
695156	耐油ホース 5m
880966	DR-90A3 ポンプ
805416	ノズルクミタテ
687064	LBM-GM グリップメーター
805198	LDS 接続部品

※ガンなし仕様・・・LDS-90D2LG(881184LG)

※ガンなし仕様・・・構成部品よりLBM-GM グリップメーター(687064)とノズルクミタテ(805416)を除いた構成です。

※全てのシリーズにドラム缶は付属していません。

■ 寸法図

LDS-90D2

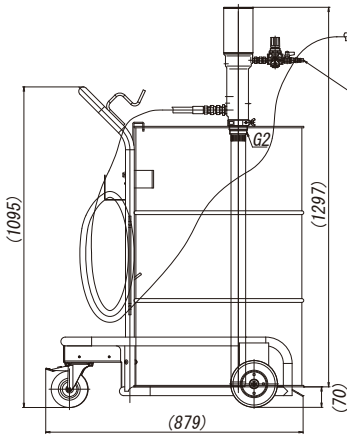

LDS-110D2/LDS-110R2

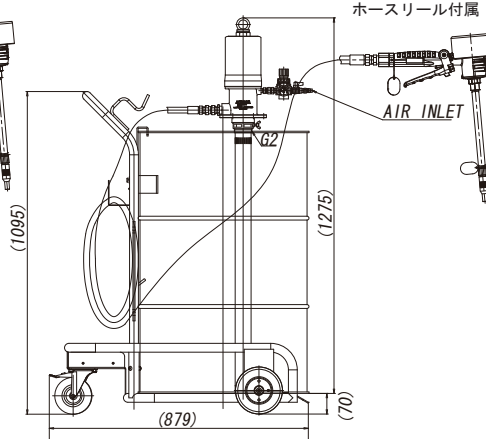

LDS-110K2

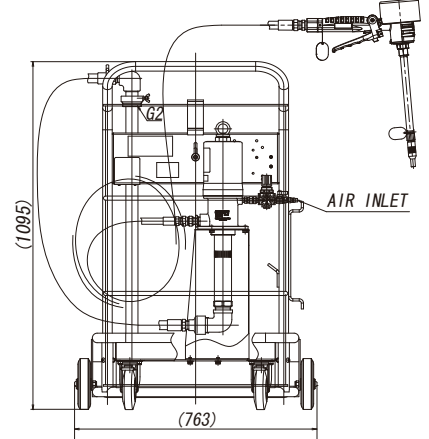

バッチメーター

自動車修理工場やオイルショップや小規模のメンテナンス作業所などのオイル定量アプリケーションに最適です。



686981 (LBM-60M) :

メカニカルバッチメーター (アナログ式)

1L~最大60Lまでの範囲で設定が可能です。予めセットした設定値にて自動的に給油が停止します。



686773 (LBM-P19) :

プリセットバッチメーター (デジタル式)

MANUAL供給モードとAUTO供給モードを選択できます。AUTO供給モードでは予めセットした設定値にて自動的に給油が停止します。

ノズル

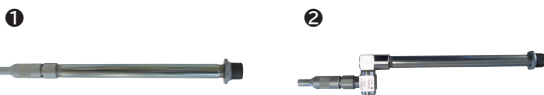

① 801152 (NDN-P) : ノンドリップノズル P

② 804570 (NDN-PS) : ノンドリップノズル PS (スイベル付)

ストレートパイプタイプのノズルです。NDN-PS (スイベル付) は、先端が360°自在に回転可能なので、操作性抜群です。先端部は後だれ防止用ノンドリップ機構付。

● 接続: R3/8 (R1/2) ● 全長: 290mm (NDN-PS: 340mm)



805161 (NDN-H-3) : ノンドリップノズル H

耐油ホースタイプのノズルです。ホース部は自在に曲げられ、操作性抜群です。先端部は後だれ防止用ノンドリップ機構付。

● 接続: R3/8 (R1/2) ● 全長: 450mm



800441 (NDN-M) : ノンドリップノズル M

パイプタイプノズル先端に角度 (60°) が付いており、エンジンオイルなどの給油作業に最適なノズルです。先端部は後だれ防止用ノンドリップ機構付。

● 接続: R3/8 (R1/2) ● 全長: 330mm



① 805159 (NDN-F-3) : ノンドリップノズル F

② 805160 (NDN-FS-3) : ノンドリップノズル FS (スイベル付)

蛇腹ホースを採用したフレキシブルタイプのノズルです。NDN-FS-3 (スイベル付) は、先端が360°自在に回転可能なので、操作性抜群です。先端部は後だれ防止用ノンドリップ機構付。

● 接続: R3/8 (R1/2) ● 全長: 450mm



801204 (NDN-L) : ノンドリップノズル L

L型に曲がったパイプタイプのノズルです。トランスミッションやデフなどへの給油に便利です。先端部は後だれ防止用ノンドリップ機構付。

● 接続: R3/8 (R1/2) ● 全長: 210mm



800440 (NDN-G) : ノンドリップノズル G

ノズル先端部に角度があり、トランスミッション、デフなどへの給油に最適なノズルです。先端部は後だれ防止用ノンドリップ機構付。

● 接続: R3/8 (R1/2) ● 全長: 220mm



687103 (NOZ-P) ・ 687096 (NOZ-P-3) : ノズル P

ストレートパイプタイプのノズルです。先端口径が大きく大容量の給油作業に便利です。

● 接続: R1/2 (NOZ-P) ・ R3/8 (NOZ-P-3) ● 全長: 200mm