

取扱説明書

ヤマダダイヤフラムポンプシリーズ

DP-10F/N
DP-20F/N

- **はじめに**

このたびは、弊社のダイヤフラムポンプをお買い上げいただき、まことにありがとうございます。本製品は、圧縮エアなどを使用して外部電磁弁によりダイヤフラムを往復動させて液体などを移送する容積型ポンプです。接液部及びダイヤフラムはふっ素樹脂を使用しています。

- **安全にお使いいただくために**

本書は、本製品を安全に正しくかつ効率的にお使いいただくための重要な事項を記載しています。

本製品をお使いになる前に本書を熟読し、特に本書の冒頭の「警告・注意事項」の項をよくお読みになり、ご理解された上で本製品をお使いください。なお、本書は本製品をお使いいただく際にいつでも参照できるよう、大切に保管してください。

・警告・注意事項

本製品を安全にお使いいただくために、以降の記述内容を必ずお守りください。

本書では、警告及び注意事項を絵によって表示しています。これは本製品を安全に正しくお使いいただき操作を行う方や周囲にいる方々に加えられる恐れのある人身事故や、周囲にある物品への損害を未然に防止するための目印となるものです。その表示と意味は次のようになっています。内容をよくご理解いただくようによくお読みください。

 **警告** : この表示を無視して、誤った取扱いをすると、人が死亡する可能性または重傷を負う可能性があることを示しています。

 **注意** : この表示を無視して、誤った取扱いをすると、人が傷害を負う可能性があること、及び物的損害が発生する可能性があることを示しています。







また、危害や損害の内容を示すために、上記の表示とともに以下の絵表示を使用しています。

 この表示は、してはいけない行為（禁止事項）であることをあらわしています。表示の脇には具体的な禁止内容が示されています。

 この表示は、必ず従っていただく内容であることをあらわしています。表示の脇には具体的な指示内容が示されています。

・使用上の注意

本製品の取扱いについて

 警告	
	<ul style="list-style-type: none">・本製品を駆動するために使用する圧縮流体（以降圧縮エアと記述）については下記のものをご使用ください。<ul style="list-style-type: none">*エアコンプレッサーにより供給される圧縮エア*窒素（N₂）ガス上記以外の圧縮エアを使用した場合、種類によっては雰囲気汚染、本製品の破損や爆発などの原因となります。
	<ul style="list-style-type: none">・本製品における流体（液体含む）の許容圧力は0.5 MPaに設定されています。許容圧力を越える圧縮エア及び液体を使用した場合は、移送液体の漏れ、ケーシング及びダイアフラムの破損や死亡事故の原因となります。
	<ul style="list-style-type: none">・本製品を移動する際は、すべての内圧を抜いてから運搬してください。加圧したまま運搬を行い、転倒などによる衝撃を与えた場合、本製品の破損や爆発などの原因となります。
	<ul style="list-style-type: none">・危険な液体（強酸や強アルカリ、有毒性など）やその液体の雰囲気は、目や皮膚への付着、吸引及び服用した場合、重傷または死亡の原因となります。以下の内容に注意してください。<ul style="list-style-type: none">*移送する液体についての性質をよく理解して、常にその液体メーカーの定めた取扱い方法（保護メガネや手袋、マスク及び作業着の着用など）に従って作業をしてください。*危険な液体の保管は法令で定められた方法（容器、保管場所など）に従ってください。*液体配管及び本製品の排気口は、必ず人や動物及び通路から離れたところに設置してください。
	<ul style="list-style-type: none">・ダイアフラムが破損した場合、ポンプのエア出入口及び排気口からエアとともに液体が吹出します。またポンプに液圧が作用している（押込みなどの）状態で、ダイアフラムが破損した場合、液圧により液体が流出します。移送する液体に対する各部材質の耐食性に注意して、P.9「<NOTE>外部排気の方法」を参照の上、適切な防護処置を行ってください。
	<ul style="list-style-type: none">・DP-Fシリーズの製品はおもに強酸性、有機溶剤などの危険な液体を移送することを目的としています。本製品について異常が見られた場合は、お客様自身での分解及び修理などはせずにお買い上げの販売店、または裏面記載のお問い合わせ先へご連絡ください。お客様自身で分解及び修理を行い、製品にさらなる異常が発生した場合、液体の種類によっては大変危険な状態となることがあります。

⚠ 警告



・本製品は、駆動用として電気を使用しております。可燃性の雰囲気内では使用しないでください。万一のダイアフラム破損時には、漏電することも想定されますので、絶対に可燃性液の移送には使用しないでください。



・本製品は、運転を中断し接続している配管をはずしても製品の機構上、内部に液体が残留していることがあります。また、長期間運転をしない場合においても製品及び接続している配管内に液体が残留していることがありますので、液体をすべて排出してから保管してください。製品及び接続している配管内に液体が残留したまま長期間使用しない場合、周囲の環境により液体が（凍結や加熱による）膨張をして、製品の破損及び液体の漏れなどが発生することがあります。



・本製品に使用する構成部品は、必ず弊社の純正部品を使用してください。構成部品の追加加工や純正部品以外の部品との交換は絶対に行わないでください。



・本製品は、各ボルトの締付トルクが経時変化により低下することがあります。運転に先立ち、整備要領書に基づく増締めを行ってください。

その他

⚠ 警告



・本製品を使用して危険な液体（高温、強酸性など）を移送するときは、その液体が流出した場合を考慮して、防護処置（ピット、防護箱の設置、センサーによる検知など）を行うと同時に必要箇所に警告表示を行ってください。（「12. 警告表示マーク」を作成（または入手）してケーシング及び配管などに貼付けてください。）

液体の流出は、火災、雰囲気汚染など、大きな事故の原因となります。高温の液体を移送する場合は、ケーシングや配管などが熱くなり触れるとヤケドをすることがあります。

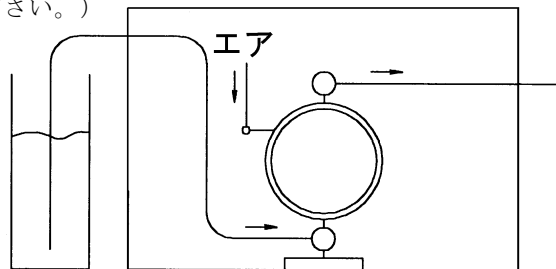

Fig.0.1



・本製品をお使いになる前に、移送する液体に関する注意事項を熟知し、その液体に対する接液部品の耐薬品性を必ず確認してください。耐薬品性が合わない場合及び爆発の危険を含んだ液体には、絶対にお使いにならないでください。また、耐薬品性について御不明な点がございましたら、お買い上げの販売店、または裏面記載のお問い合わせ先へご連絡ください。接液部品の耐薬品性が合わない場合に製品をお使いになりますと、製品の破損及び液体の漏れなどが発生することがあります。



・本製品により液体を移送している付近で作業を行うときは、保護具（保護メガネ、マスクなど）を着用してください。



・本製品の使用については関連する消防法、労働安全衛生法などの法令に従ってください。



・本製品の使用（接続方法や設置方法など）にあたり御不明な点がございましたら、お買い上げの販売店、または裏面記載のお問い合わせ先へご連絡ください。

⚠注意



・本製品を運転するときに、使用条件（移送液体、供給エア圧力及び吐出圧力）によっては大きな作動音が発生することがあります。法令に関わる場合など、必要に応じて適切な防音処置を行ってください。（各製品の騒音値につきましては「10.1主要諸元」の項を参照してください。）



・本製品を駆動するための供給エアは水分の少ないものを使用してください。



・本製品はダイヤフラムが破損した場合、液体に供給エアが混入または液体が本体部及び電磁弁に流入します。供給エア及びそれに含まれているゴミの混入により影響がある場合や、本体構成部品の材質の耐薬品性が合わない場合は本製品を使用しないでください。



・本製品の運転中は、吸込口付近に手を近づけないでください。



・ポンプが長期間使用されないままであったり、ポンプの作動に不安がある場合は、お買い上げの販売店、または裏面記載のお問い合わせ先へご連絡ください。

目次

・はじめに	1
・安全にお使いいただくために	1
・警告・注意事項	2
・使用上の注意	2
・目次	5
1.各部の名称と材質	
1.1 DP-F/Nシリーズ	6
2.組立	
2.1 付属品の取付	7
3.設置	
3.1 運搬方法	8
3.2 製品の設置	8
4.接続	
4.1 液体配管の接続	10
4.2 エア配管の接続	11
4.3 装置構成例	12
5.操作	
5.1 運転方法	13
5.2 流量の調節	13
5.3 停止方法	14
5.4 圧力の抜きかた	14
6.洗浄方法	15
7.日常点検	16
8.困ったときは	
8.1 ポンプが作動しない	16
8.2 ポンプは作動するが、液体が出ない	16
8.3 流量（吐出量）が減少した	16
8.4 ポンプの排気口またはエア出入口から液体が漏れる	16
8.5 作動中、大量にエアを消費する	16
8.6 異音がでる	17
8.7 異常に振動する	17
9.故障時の返送方法	
9.1 FAXシートの使用方法	17
10.本体仕様	
10.1 主要諸元	18
10.2 外観寸法	19
10.3 パフォーマンスカーブ	21
11.製品保証登録シート	22
12.警告表示マーク	23
13.保証規定	24

1.各部の名称と材質

1.1 DP-F/N シリーズ

- A : エア出入口
- B : アウトマニホールド
- C : アウトチャンバー
- D : インマニホールド
- E : 取付ベース
- F : 吐出口
- G : 吸入口
- H : リフトポイント

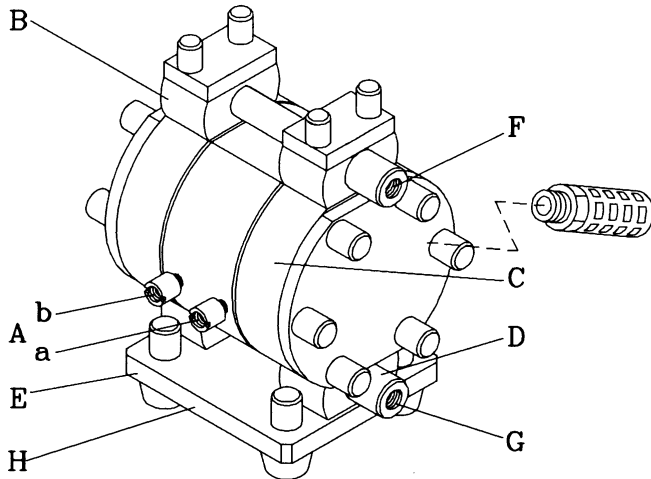

ネジタイプ

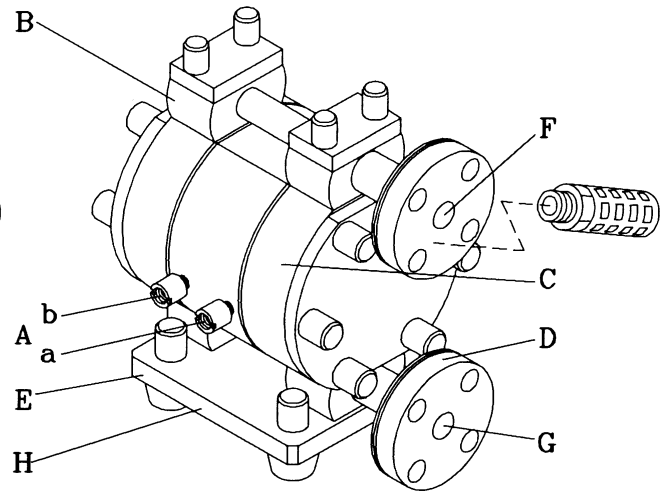

フランジタイプ

DP-10F/N
DP-20F/N

・テフロンタイプ

型式	DP-10F/N	DP-20F/N
本体切換部	PP	
本体接液部	PTFE	
ダイアフラム	PTFE	
ボール/Oリング	PTFE	
バルブシート	PTFE	

■付属品リスト

- ・簡易取説 1部
- ・ユニオン (エア出入口) 2個
- ・ユニオン (排気口) 1個
- ・サイレンサー 1個
- ・補助板 8個 (フランジタイプのみ)

2.組立

2.1 付属品の取付

- 1) 梱包を開けて「1.各部の名称と材質」の付属品リストを参照し、付属品の有無を確認してください。
- 2) 「1.各部の名称と材質」の外観図を参照してユニオン及びサイレンサーを取付けてください。

注意



・各接続部には、キャップにより蓋がしてありますので、それらをすべて取除いてください。



・付属品を取付けるときは、ゴミが混入しないように注意してください。ポンプや電磁弁の故障の原因となります。



・各ネジ部にはシールテープを使用して、漏れがないようにしてください。



・「10.1主要諸元」の項を参照してポンプの重量を確認し、持上げるときには十分注意してください。

3.設置

3.1 運搬方法

- ・ポンプを運搬する際にチェンブロック、クレーンなどを使用して吊上げる場合は、「1.各部の名称と材質」の外観図を参照して所定の部位（リフトポイント）を支持して吊上げてください。

警告



- ・ポンプを吊上げたとき、その下を人が通行しないように注意してください。ポンプの落下によりケガをする可能性があります。

注意



- ・「10.1主要諸元」の項を参照してポンプの重量を確認し、持上げるときには十分注意してください。



- ・フォークリフトや台車を使用して移動する場合は、ポンプが転倒しないように注意してください。周りの方のケガや、ポンプの故障の原因となります。



- ・ポンプに接続したホースを引っ張って移動することは絶対に行わないでください。ポンプやホースの破損の原因となります。

3.2 製品の設置

- 1) Fig.3.1 A~Dを参考にポンプを設置する適切な場所を検討してスペースを確保してください。

<NOTE>

- ・吸込揚程はなるべく少なくなるようにしてください。
押し込みで使用する場合はダイアフラムの反転を防止するために下記の数値以下になるようにしてください。
運転時0.02 MPa(高さ 2m)
停止時0.05 MPa(高さ 5m)
(清水、常温の場合)
 - * ポンプの吸入口を液中に設置して使用する場合はインマニホールドが浸かるまでを上限としてください。
 - ・メンテナンスや修理のために、ポンプの周囲に作業が可能なスペースを確保してください。
 - ・材料吸込口及び吐出口の向きは、それぞれ逆向きにすることができます。（組換方法は整備要領書を参照してください。）
 - ・ポンプ（電磁弁）からの排気にはゴミが含まれています。ゴミの影響がある環境で使用する場合はその環境に影響のない場所へ排出してください。
- 2) ポンプを移動して設置する場所に置いてください。
 - 3) ポンプを固定する場合は、取付ベースのゴム足を利用して共締めで固定してください。

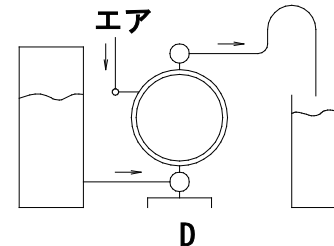
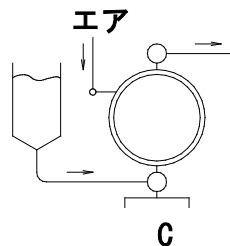
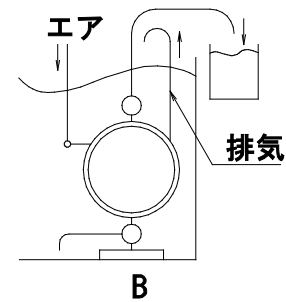
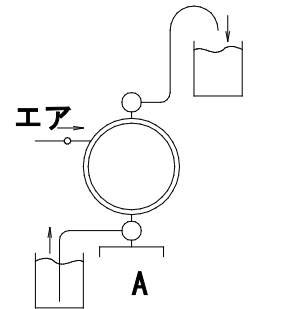

Fig.3.1

⚠注意

- ❗ ・ポンプを固定するときにゴム足を使用しない場合でも、ポンプ運転時の振動を吸収できるような固定方法をとってください。
- ❗ ・ポンプの吸入口を液中に設置して使用する場合は、下記の内容に従ってください。
 - *ポンプの吸入口を液中に設置して使用する場合は水位はインマニホールドが浸かるまでを上限としてください。
 - *ポンプの各部材の耐薬品性を確認してください。材質に合わない液体での使用は非常に危険ですので、絶対に使用しないでください。
 - *各操作用バルブは液体中ではなく外部で操作できるようにしてください。
 - *電磁弁やポンプコントローラーは液中に設置して使用しないでください。
- ❗ ・ポンプを運転するときに、使用条件（移送液体の種類、供給エア圧力及び吐出圧力）によっては大きな作動音が発生することがあります。法令に関わる場合など、必要に応じて適切な防音処置を行ってください。（製品の騒音値につきましては「10.1主要諸元」の項を参照してください。）
- ❗ ・危険な液体（高温、強酸性など）を移送するときは、その液体が流出した場合を考慮して、防護処置（ピット、防護箱の設置、センサーによる検知など）を行うと同時に必要箇所に警告表示を行ってください。詳細についてはP.2「使用上の注意」をお読みください。

<NOTE>外部排気の方法

①電磁弁からの排気

- ・電磁弁のサイレンサーを取外してください。
- ・アース入りホースを電磁弁排気口に接続し、ホースの先端にサイレンサーを取付けてください。ホースの口径は排気口と同じ口径のものを使用してください。（電磁弁からサイレンサーまでのホース長さが5mを超える場合はお買い上げの販売店、または裏面記載のお問い合わせ先へご連絡ください。）

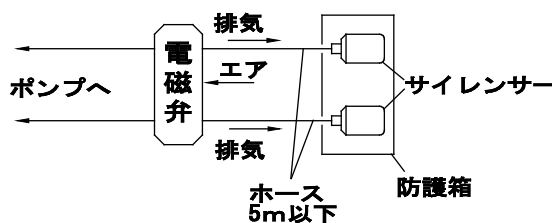

Fig.3.2

②ポンプからの排気

- ・ポンプのサイレンサーを取外してください。
- ・ポンプの排気口にホースを接続し、ホースの先端にサイレンサーを取付けてください。（ホースは内径φ8以上、長さ1.5m以下のものを使用してください。）

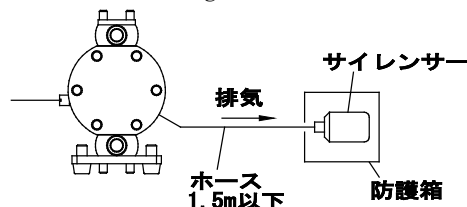

Fig.3.3

⚠警告

- ❗ ・ホースの先端部にはダイアフラムが破損した場合の液体の流出を想定して、必ずピット、防護箱などを設置してください。（Fig.3.2、Fig.3.3）
- ❗ ・ポンプの排気は人や動物、食物のない安全なところに排出してください。

4.接続

4.1 液体配管の接続

- 1) ポンプの液体吐出口に流量調節用バルブ、ドレン用バルブを接続してください。
- 2) ポンプの液体吸込口にメンテナンス用にバルブを接続してください。
- 3) ポンプの液体吸込側バルブ及び吐出側バルブの先にホースを接続してください。
- 4) 吸込側及び吐出側のホースをそれぞれの容器に接続してください。

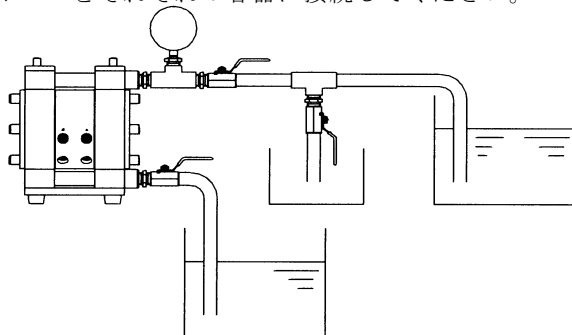

Fig.4.1

⚠注意

- ・ホースはポンプの振動を吸収できるように屈曲性があるものを使用し、帯電しないように処置してください。
- ・ポンプの各接続部には外力がかからないようにしてください。特にホース・配管類の自重に注意してください。
- ・ホースはポンプのサクションによって潰れないものを使用してください。またホースの許容圧力に注意してください。
- ・ホースはポンプの口径と同じか、それ以上のものを使用してください。口径の小さなものを使用しますとポンプ本来の性能が十分に発揮することができないことがあります。
- ・スラリーを含む液体を移送する場合は、ポンプ最大通過粒子径以下（「10.1主要諸元」の項を参照）のものであるか確認し、主要諸元に表示のスラリー限界を越えるものであるときはストレーナーをつけてポンプ内に入らないようにしてください。ストレーナーをつけずにポンプを作動しますと、ポンプ内部にスラリーが詰まり、故障の原因となります。
- ・ポンプの設置場所の環境によって移送液体の体積変化が大きい場合は、吐出側にリリースバルブを取付けて許容圧力値で開放するようにしてください。（Fig. 4.2参照）
液体の体積変化によりポンプ内圧が許容圧力を超えた場合、破損の原因となります。
- ・ドレン用バルブの先には液体排出用の容器を必ず設置してください。
- ・配管の漏れテストを行う際に、ポンプの吸入及び吐出側に外部から圧縮エアなどで圧力をかけてテストを行わないでください。ダイヤフラムの反転や破損など、故障の原因になります。配管の漏れテストを行う場合は、ポンプの吸込口及び吐出口と配管の間にバルブを設置するか、ポンプを配管から外し、プラグを設置するなどポンプに外圧がかからないようにしてください。
- ・弊社での製品検査では、純水を使用しています。移送する液体へのゴミや水の混入を避けるために、すべての設置を終える前に、ポンプ内部の洗浄を行ってください。
- ・スタンバイポンプまたは2台のポンプを並列設置する場合には、必ずIN及びOUT側にバルブを設置し、ポンプの切替を液体バルブにより行ってください。もし、停止側のポンプのバルブが開いている場合には、運転側ポンプの吐出圧によりダイヤフラムが反転し早期破損要因となります。

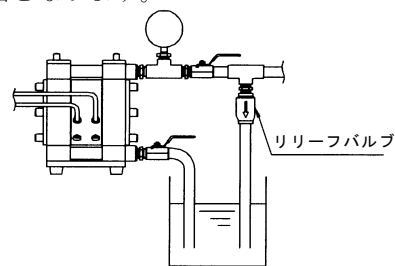

Fig.4.2

4.2 エア配管の接続

⚠ 警告



・作業を行う前に、エアコンプレッサーが停止していることを確認してください。

- 1) コンプレッサーに接続されているホースにエアバルブ、エアフィルター、レギュレーター、ミストセパレーター（これらを以降、補器類と記述）の順に接続してください。詳細については<NOTE>を参照してください。
- 2) これらの補器類をブラケットなどによりポンプの近くに設置してください。
- 3) 補器類から電磁弁のエア供給口にホースを接続してください。
- 4) 電磁弁からのホースを「1. 各部の名称と材質」の項を参照し、ポンプのエア供給口 a、b に接続してください。なお、このエアホースの長さは1.5 m以下としてください。
(電磁弁とポンプのエア供給口の方向性は特にありません。)

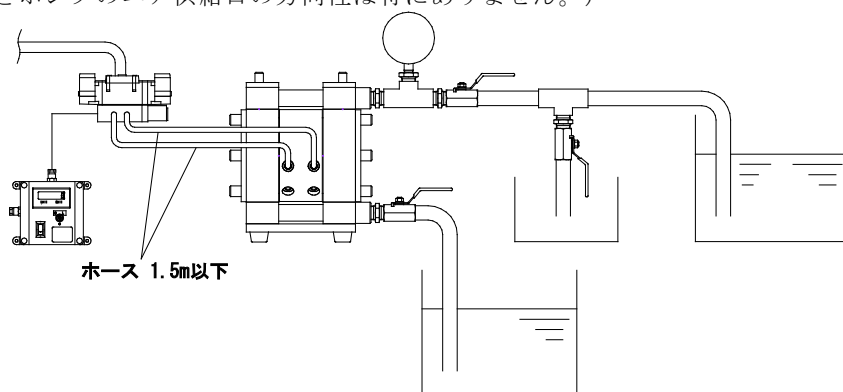

Fig.4.3

⚠ 注意



・ホースはポンプの振動を吸収できるように屈曲性があるものを使用し、帯電しないように処置してください。



・ポンプの各接続部には外力がかからないようにしてください。特にホース・配管類の自重に注意してください。



・配管や補器類にはゴミが詰まっていることがありますので、ポンプへ接続する前に10～20秒程度エアを流すなどをして配管内を洗浄してください。



・ダイヤフラム寿命維持のため、電磁弁は3ポジション、5ポート、センターエキゾーストのものを必ず使用してください。異なる仕様のものを使用した場合、ダイヤフラム破損の原因となります。



・配管や補器類は必ずそれぞれにアースを設置してください。

<NOTE>

- ・エア配管は、ポンプに必要なエア流量を確保できるように、ポンプのエア供給口の口径以上のホースを使用し、電磁弁からポンプまでのホース長さは1.5 m以下としてください。
もしホース長さが1.5 mを超えてしまう場合は、急速排気弁などの使用により排気をスムーズにすることで対応可能です。詳しくはお買い上げの販売店、または裏面記載のお問い合わせ先へご連絡ください。
また補器類や電磁弁（オプション品以外をご使用の場合）はポンプの必要エア流量を満たすものとし、電磁弁については、3ポジション、5ポート、センターエキゾーストのものを選定してください。
- ・ホースの接続部にカプラーを使用すると作業が容易に行えます。

4.3 装置構成例

- ・ DP-F/Nシリーズは、移送液体への金属イオンの溶出や、ガス透過によるポンプ構成部品の劣化を防ぐために近接センサーなどによるストロークの監視をしていません。
ポンプの切換は、フリッカー回路を用いて電磁弁の切換により行います。

[装置構成例]

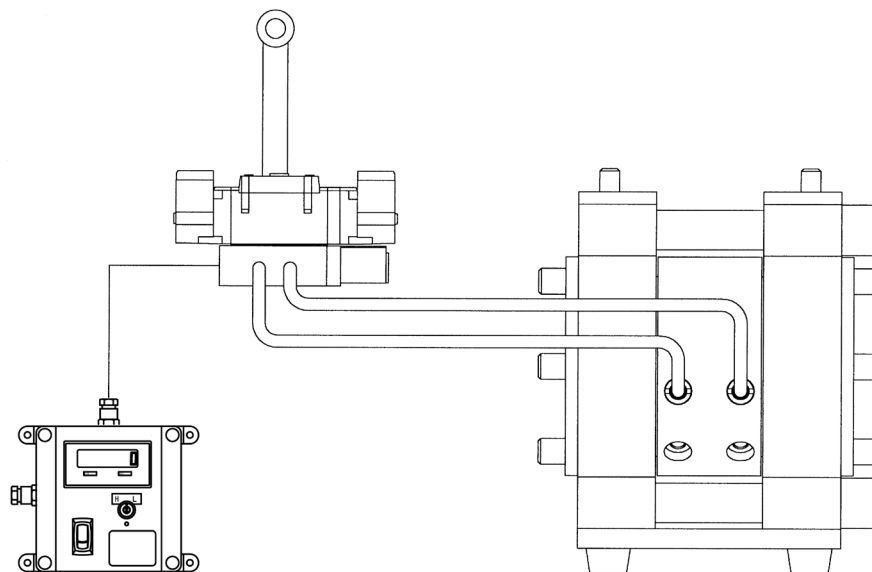

Fig.4.4

<NOTE>

- ・ ポンプコントローラーはシーケンサーを使用することもできます。詳細については[<NOTE>シーケンサーによる作動例]を参照してください。
- ・ タイマーを使用することによりストロークのスピード調節が容易になります。
- ・ カウンターを設置することにより、メンテナンス時期を容易に確認できます。

⚠注意



・ ポンプを運転する際、圧縮エアをポンプのエア出入口a及びbの両方に同時に供給しないでください。破損の原因となります。



・ エア配管が長く（または細く）、排気スピードが遅くなる場合は、ポンプの近くに電磁弁を設置して配管を短くするか、ポンプのエア出入口の近くに急速排気弁（別売）を設置してください。

<NOTE>シーケンサーによる作動例

ポンプを作動させるために、シーケンサーと5ポート、3ポジションの電磁弁を使用する場合、フリッカー回路を用いて電磁弁の切換を行います。

[回路の一例]

Fig.4.5の1CR及び2CRの出力はシーケンサー内部の補助リレーを使います。

SOL Aと SOL Bが最終出力になりますので、電源回路を経て電磁弁両端の電磁コイル部に接続してください。

START/STOPをONにするとポンプが作動状態になります。

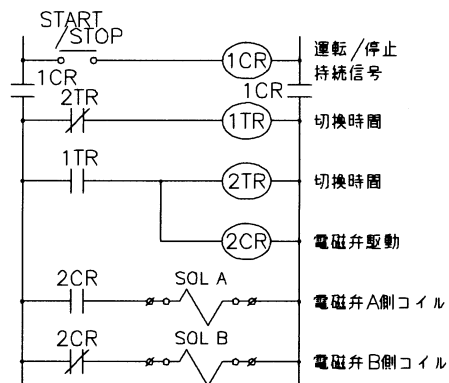

Fig.4.5

5.操作

5.1 運転方法

⚠注意



・ポンプを運転する前に、各配管及び配線が正しく接続されていることを確認してください。



・ポンプを運転する前に、各締結部のボルトが緩んでいないことを確認してください。
(規定トルクを指定されている締結部については整備要領書を参照してください。)



・エアバルブ、レギュレーター及び吐出側のドレン用バルブが閉じ、吸込側のバルブが開いていることを確認してください。

- 1) エアコンプレッサーを始動してください。
- 2) 補器類の前のエアバルブを開け、レギュレーターで供給エア圧力を適正範囲内（「10.1主要諸元」の項を参照）に調節してください。
- 3) 吐出側の流量調節用バルブを開けてください。
- 4) 切換スピードを調節してください。
- 5) ポンプコントローラーによりポンプを作動状態にしてください。
- 6) 電磁弁の前のエアバルブを少しずつ開けてください。
- 7) 液体が配管内を流れて吐出側に供給されたことを確認したら、エアバルブを全開にしてください。

⚠注意



・エアバルブを急に開けないでください。



・ポンプ始動時の切換スピードは約1 sec.程度に設定し、液体が配管内に供給された後に必要な切換スピードに設定してください。

5.2 流量の調節

- ・ポンプの切換スピードを変えるか、吐出側の流量調節用バルブを開閉することで調節してください。流量と供給エア圧力及び吐出圧力、切換スピードとの関係は「10.3パフォーマンスカーブ」の項を参照してください。
- 必要流量を1ストロークあたりの吐出量で割った、1分間あたりのストローク数から1ストローク時間を算出してその時間を切換時間に設定します。また、アプリケーションにより切換時間、供給エア圧力を調整してください。

⚠注意



・吐出側の流量調節用バルブを閉じていくと、それに伴い供給エア圧力が上昇することがありますので「10.1主要諸元」の項を参照し常用エア圧力の範囲内になるように注意してください。



・液体の粘度や比重、吸込揚程などの条件によって液体がポンプ内に吸入される許容規定流速は異なりますが、ポンプストローク（液体の流速）が速いとキャビテーションが発生し、ポンプの性能が低下するだけでなく、故障の原因となります。供給エア圧力及び流量の調節を併用してキャビテーションの発生を防止してください。



・ポンプを運転しても液体が出なかったり、異音の発生などの異常があるときは、直ちに運転を中止して「8.困ったときは」の項を参照して処置をしてください。

5.3 停止方法

- ・ポンプコントローラーによりポンプを停止状態にし、エアバルブを閉じて供給エアを遮断してください。

⚠注意



- ・吐出側の流量調節用バルブを閉じると液体の移送は停止できますが、ポンプは電磁弁からの供給エアを遮断するか、ポンプコントローラーを停止状態にしない限り動き続けます。長時間または監視者のいないときにこの状態を続けると、万一、ポンプや配管から漏れが発生した場合、漏れの箇所から液体を流出し続けます。作業終了時は後述の「5.4 圧力の抜きかた」の項を参照し、ポンプ内の圧力を抜いてエアバルブを閉じてください。



- ・スラリーを移送している場合、ポンプを停止するとスラリーに含まれている固形物がアウトチャンバー内に沈殿、固着し、その状態のまま再度運転を開始したときにダイヤフラムが破損、またはセンターディスクに偏荷重がかかり、センターロッドが曲がるなどの故障の発生原因となります。作業終了時は「6. 洗浄方法」の項を参照して、ポンプ内に残っている液体を排出してください。

5.4 圧力の抜きかた

- 1) 電磁弁の前のエアバルブが閉じていることを確認してください。
- 2) エアコンプレッサーを停止するか、補器類の手前のバルブを閉じてください。
- 3) 吐出側の流量調節用バルブを閉じ、ドレン用バルブを少しずつ開けて加圧された液体を排出してください。
- 4) 電磁弁の前のエアバルブを開けてポンプを運転して、残ったエアをすべて排出してください。
- 5) ポンプが停止して圧力が抜けたことを確認したら、ポンプコントローラーを停止状態にして電源を切りレギュレーターを全閉して電磁弁の前のエアバルブ、ドレン用バルブを閉じてください。

⚠注意



- ・ドレン用バルブの先には液体排出用の容器を設置してください。



- ・加圧された液体は、バルブを開けた瞬間に吹出しますので注意してください。



- ・長期間ポンプを運転しないときはP.3「使用上の注意」を参照して保管してください。

6.洗浄方法

警告



・作業を行う前に、ポンプに圧縮エアが供給されていないことを確認してください。



・作業を行う前に、ポンプ内に圧力がかかっていないことを確認してください。

- 1) 吸込側のホースをポンプから取外してください。
- 2) 吐出側の流量調節用バルブを閉じてドレン用バルブを開き、しばらくの間低い圧力（ポンプが作動する程度）にてポンプを運転して、ポンプ内に残っている液体をできるだけ排出してください。
- 3) 吐出側のホースを取外し、洗浄のために吸込側及び吐出側に別のホースを取付けてください。
- 4) 洗浄用の液体を水槽に用意し、ポンプの吸込側及び吐出側のホースを接続してください。
- 5) 2)と同様にポンプを低い圧力にてゆっくり運転して洗浄用の液体を循環させて十分に洗浄を行ってください。
- 6) 洗浄用の液体は移送液体の種類によって選定し、最終的には清水で洗浄を行ってください。
- 7) 吸込側のホースをポンプから取外して、しばらくの間ポンプを運転してポンプ内に残っている液体をできるだけ排出してください。

注意



・配管を取外すときには液体が流出しますので注意してください。



・清水での洗浄が終わりましたら、ポンプをクレーンなどで吊上げて逆さにして排水を行ってください。

7. 日常点検

- ・ポンプの運転を行う前には、毎日必ず下記の事項を点検してください。異常を発見した場合は、原因を究明して処置を行うまでポンプを運転しないでください。
 - a) エアフィルターのドレン量を確認してください。
 - b) 各接続部やポンプから液体の漏れがないことを確認してください。
 - c) ケーシングや配管などにひび割れがないか確認してください。
 - d) ポンプの各ボルト締結部を確認し、必要に応じて増締めを行ってください。詳細は整備要領書を参照してください。
 - e) 配管や補器類の接続部に緩みがないことを確認してください。
 - f) ポンプの各部消耗品について点検や交換の時期が過ぎていないことを確認してください。詳細は整備要領書を参照してください。

8. 困ったときは

8.1 ポンプが作動しない。

原因	処置
ポンプのエア出入口にゴミが詰まっている。	ポンプ本体の点検、清掃。
エアが供給されていない。	コンプレッサーの始動、エアバルブ、エアレギュレーターを開ける。
供給エア圧力が低い。	コンプレッサーの点検、エア配管の構成の確認。
接続部からエアが漏れている。	接続部の点検、増締め。
エア配管または補器類にゴミが詰まっている。	エア配管の点検、清掃。
吐出側の流量調節用バルブが開いていない。	吐出側の流量調節用バルブを開ける。
液体配管にゴミが詰まっている。	液体配管の点検、清掃。
ポンプ内にゴミが詰まっている。	ケーシングの分解及び点検、清掃。

8.2 ポンプは作動するが、液体が出ない。

原因	処置
吸込揚程または吐出揚程が高い。	配管の構成を確認し、揚程を下げる。
吸込側の液体配管（ストレーナーも含む）にゴミが詰まっている。	液体配管の点検、清掃。
吸込側のバルブが閉じている。	吸込側のバルブを開ける。
ポンプ内にゴミが詰まっている。	ケーシングの分解及び点検、清掃。
ボール、バルブシートの摩耗、破損。	マニホールドの分解及び点検、交換

8.3 流量（吐出量）が減少した。

原因	処置
供給エア圧力が低い。	コンプレッサーの点検、エア配管の構成の確認。
エア配管または補器類にゴミが詰まっている。	エア配管の点検、清掃。
吐出側の流量調節用バルブの開き具合が変わった。	吐出側の流量調節用バルブの調節。
液体と一緒にエアを吸込んでいる。	液体の補充、吸入側配管の構成の確認。
キャビテーションが発生している。	供給エア圧力及び吐出圧力の調整。吸込揚程を少なくする。
ボールのチャタリングが発生している。	供給エア圧力及び吐出圧力の調整。ポンプ吸入側バルブを絞り、吸入流量を調節する。
液体配管（ストレーナーも含む）にゴミが詰まっている。	液体配管、ストレーナーの点検、清掃。
ポンプのエア出入口にゴミが詰まっている。	ポンプ本体の点検、清掃。
ポンプ内にゴミが詰まっている。	ケーシングの分解及び点検、清掃。

8.4 ポンプの排気口またはエア出入口から液体が漏れる。

原因	処置
ダイアフラムが損傷している。	ポンプの分解及び点検、ダイアフラムの交換。

8.5 作動中、大量にエアを消費する。

原因	処置
電磁弁シール部 O リングの摩耗。	電磁弁、O リングの点検、交換。
センターロッド部スリッパシールの摩耗。	ポンプの分解及び点検、部品の交換。

8.6 異音がでる。

原因	処置
供給エア圧力が高すぎる。	供給エア圧力及び吐出圧力の調整。
ボールのチャタリングが発生している。	供給エア圧力及び吐出圧力の調整。ポンプ吸込側バルブを絞り、吸込流量を調整する。
ポンプ内に最大通過粒子径以上の固形物が詰まっている。	ケーシングの分解及び点検、清掃。

8.7 異常に振動する。

原因	処置
供給エア圧力が高すぎる。	供給エア圧力の調整。
ボールのチャタリングが発生している。	供給エア圧力及び吐出圧力の調整。
各締結部及びポンプの固定部に緩みがある。	各締結部の点検、増締め。

- ・これらの処置でポンプの分解が必要な場合は、別冊の整備要領書を参照して各項目の手順に従って作業を行ってください。
- ・これらの原因のどれにも該当しない場合は、お買い上げの販売店、または裏面記載のお問い合わせ先へご連絡ください。

9.故障時の返送方法

9.1 返送の前に

- 1) 「6.洗浄方法」の項に従って、ポンプ内の液体の排出及び洗浄を行ってください。
- 2) 弊社から納入されたときと同じように梱包をして返送してください。

警告



- ・ポンプの洗浄が不完全なために発生した液体漏れ事故は、荷送人の責任となります。

注意



- ・輸送中の事故防止のためポンプ内から液体の流出が絶対に起こらないようにしてください。

10.本体仕様

10.1 主要諸元

■DP-F/N シリーズ

形式		DP-10F/N	DP-20F/N
呼び口径		3/8" (10 mm)	3/4" (20 mm)
材料接続	吸込口	Rc 3/8 または JIS フランジ 10K10A 相当	Rc 3/4 または JIS フランジ 10K20A 相当
	吐出口		
エア接続	供給排気口	Rc 1/4×2 ※4※5	
	補助排気口	Rc 3/8	
常用エア圧力		0.2~0.5 MPa	
最高吐出圧力		0.5 MPa	
切換スピード ※1		0.2~0.5 sec./cycle.	0.5~1.0 sec./cycle.
吐出量/サイクル ※2		60 mL	180 mL
最大吐出量		22 L/min	35 L/min
最大エア消費量 ※3		350 L/min(ANR)	400 L/min(ANR)
スラリー限界 (最大通過粒子径)		1 mm 以下	2 mm 以下
粘度限界		1 Pa・s 以下	2 Pa・s 以下
使用温度 範囲	环境温度	0~70 °C	
	液体温度	0~80 °C	
最大作動音		82 dB	85 dB
質量		6.4 kg	14.2 kg

※1.ストローク限界なき(排気なし)場合は 10 sec./cycle まで可。

※2.使用条件により異なりますので御不明な点がございましたら、お買い上げの販売店、または裏面記載のお問い合わせ先へご連絡ください。

※3.切換スピード 0.2 sec./cycle (10F/N) 及び 0.5 sec./cycle (20F/N) の場合。

※4.エア供給弁(電磁弁など)からポンプまでの配管長さは 1.5 m 以下のこと。

※5.エア供給弁の排気ポートから別の場所まで配管する場合は、排気口末端までの配管長さは 5 m 以下のこと。

<NOTE> 作動音の測定方法

指示騒音計により、測定点 A、B、C で作動音を測定し、最大値を使用しています。

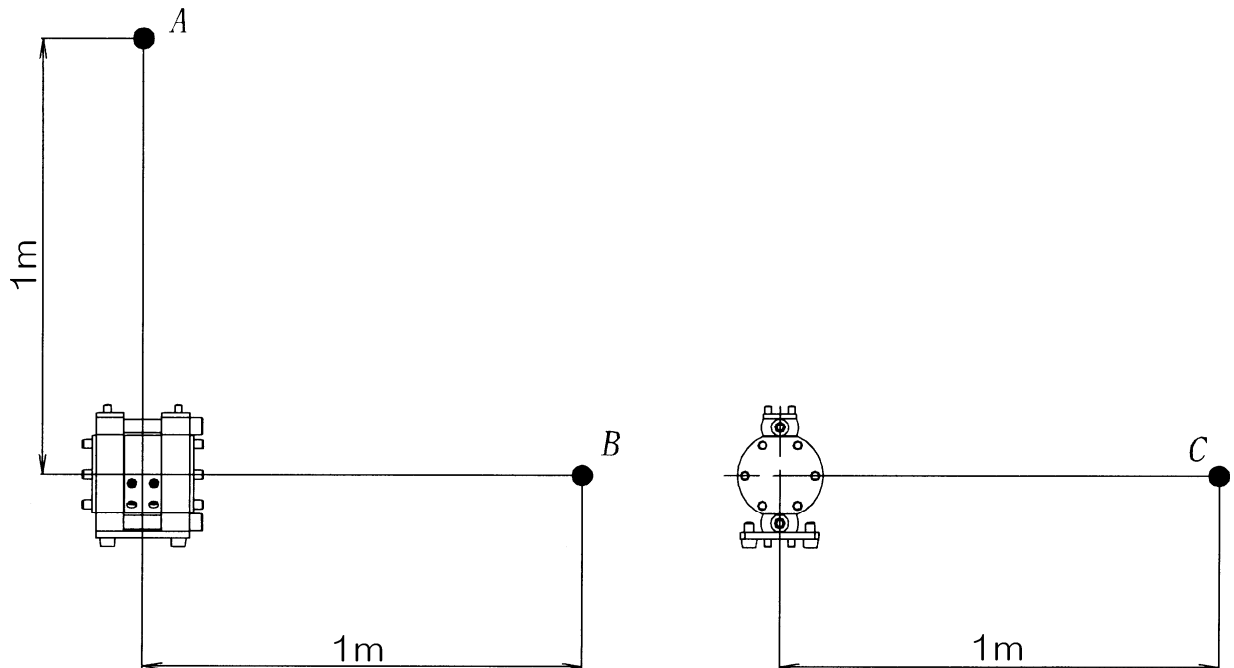
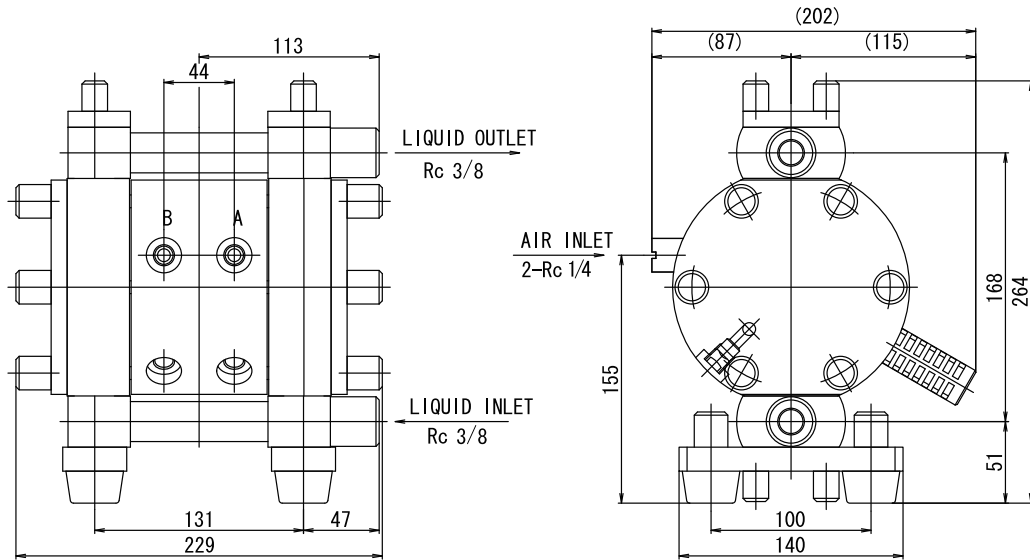

Fig.10.1

10.2 外観寸法

10.2.1 DP-F/N シリーズ

■DP-10F/N(ネジタイプ)



■DP-10F/N(フランジタイプ)

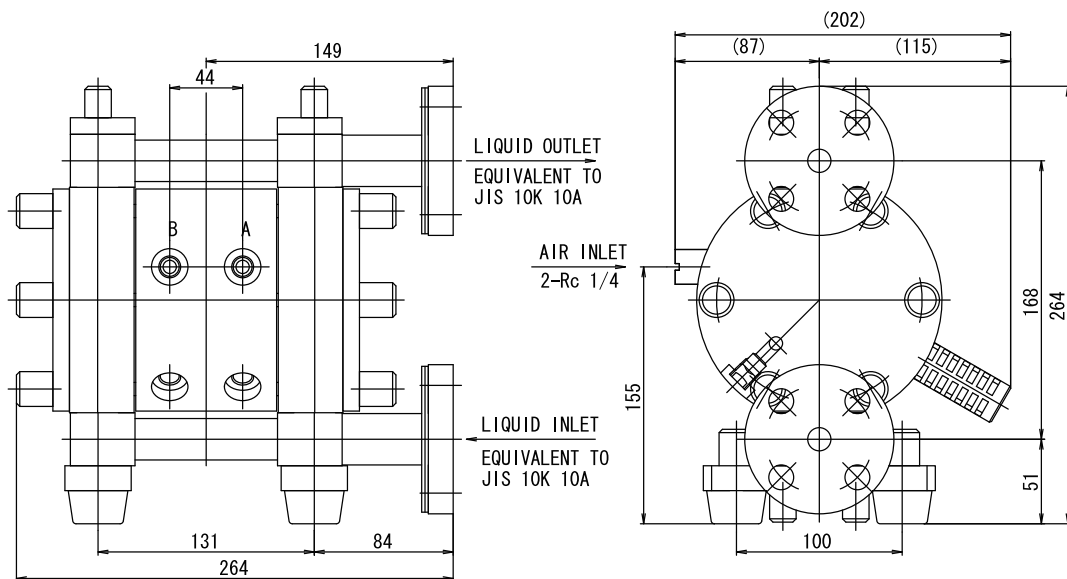

■DP-20F/N(ネジタイプ)

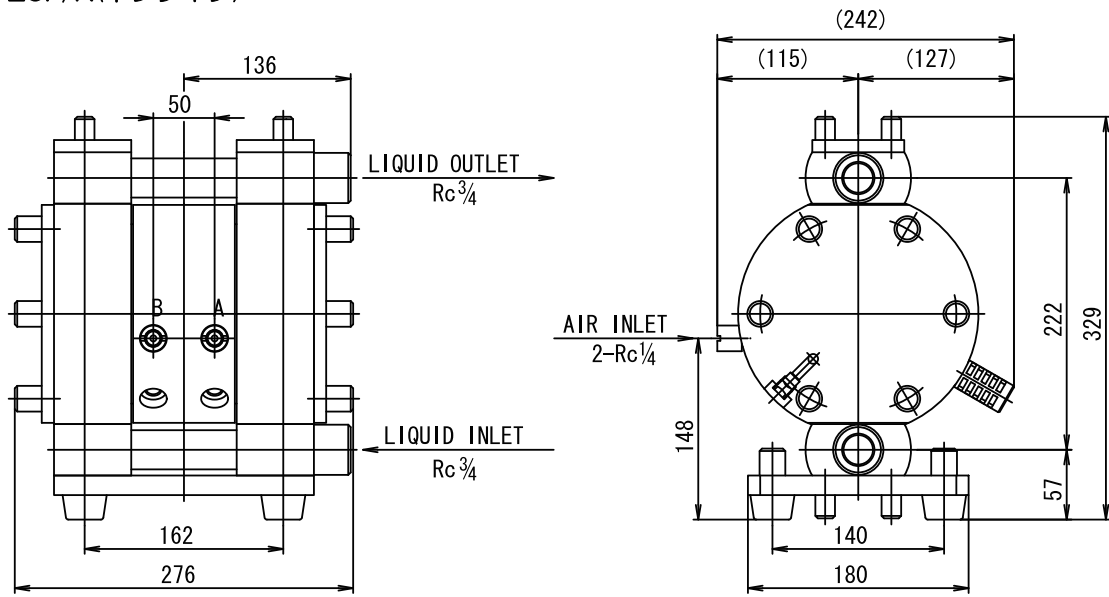

■DP-20F/N(フランジタイプ)

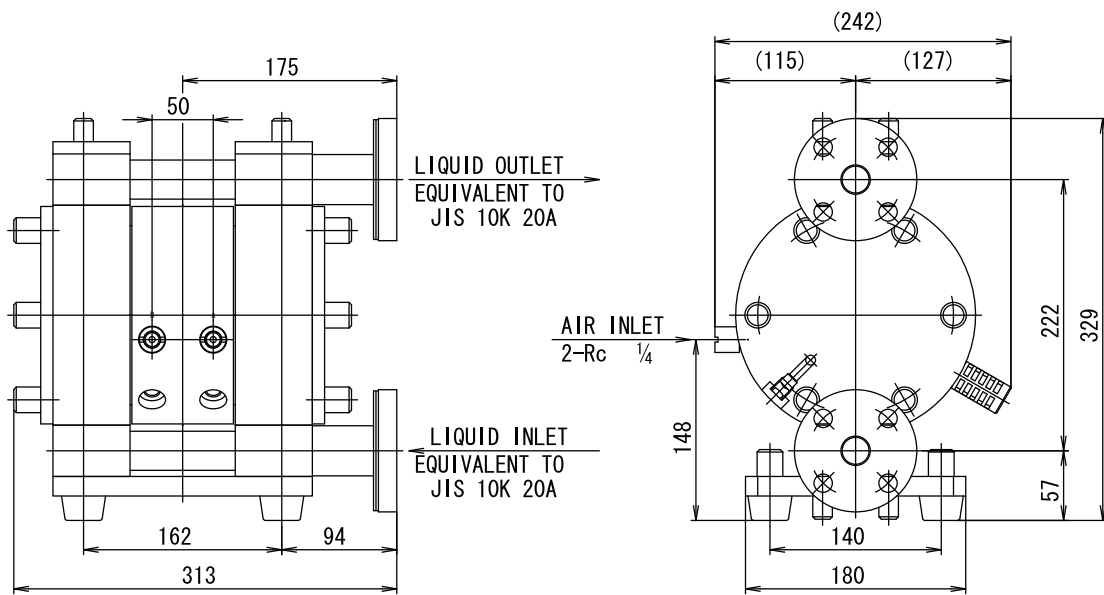

⚠注意



・各部寸法などにつきましては、製品改良のため予告なしに変更することがあります。詳しくはお買い上げの販売店、または裏面記載のお問い合わせ先へご連絡ください。

10.3 パフォーマンスカーブ

10.3.1 DP-F/N シリーズ

■DP-10F/N

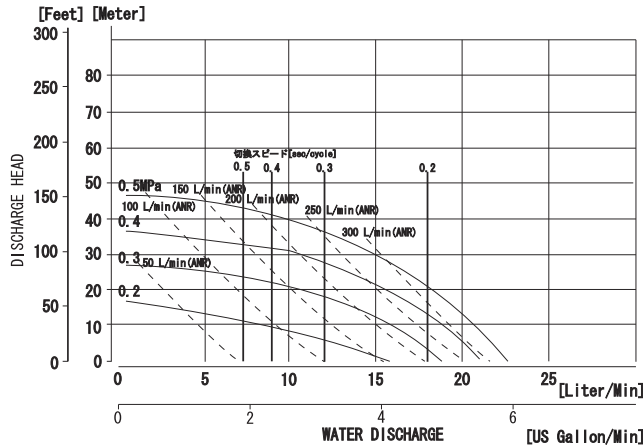

■DP-20F/N

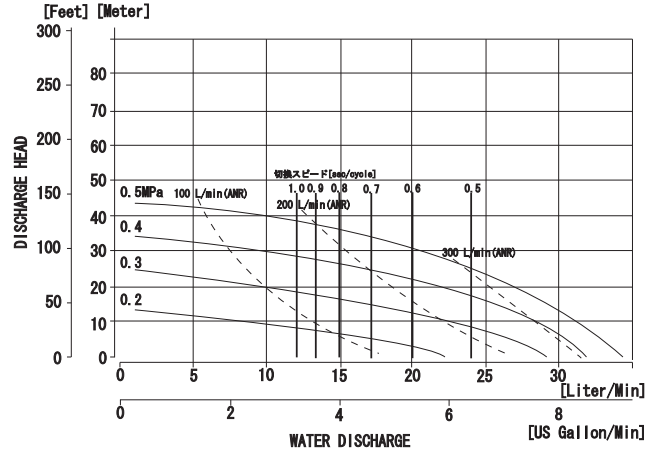

<NOTE> パフォーマンスカーブ測定方法

弊社パフォーマンスカーブは下記の測定機器および配管レイアウトにより測定しています。

- ・測定機器、配管レイアウト

- ①VFR3400 高圧用ホース 口径 3/4"
 - ②接続用チューブ 口径φ10×φ8×1.5 m
- ※システム A にて測定

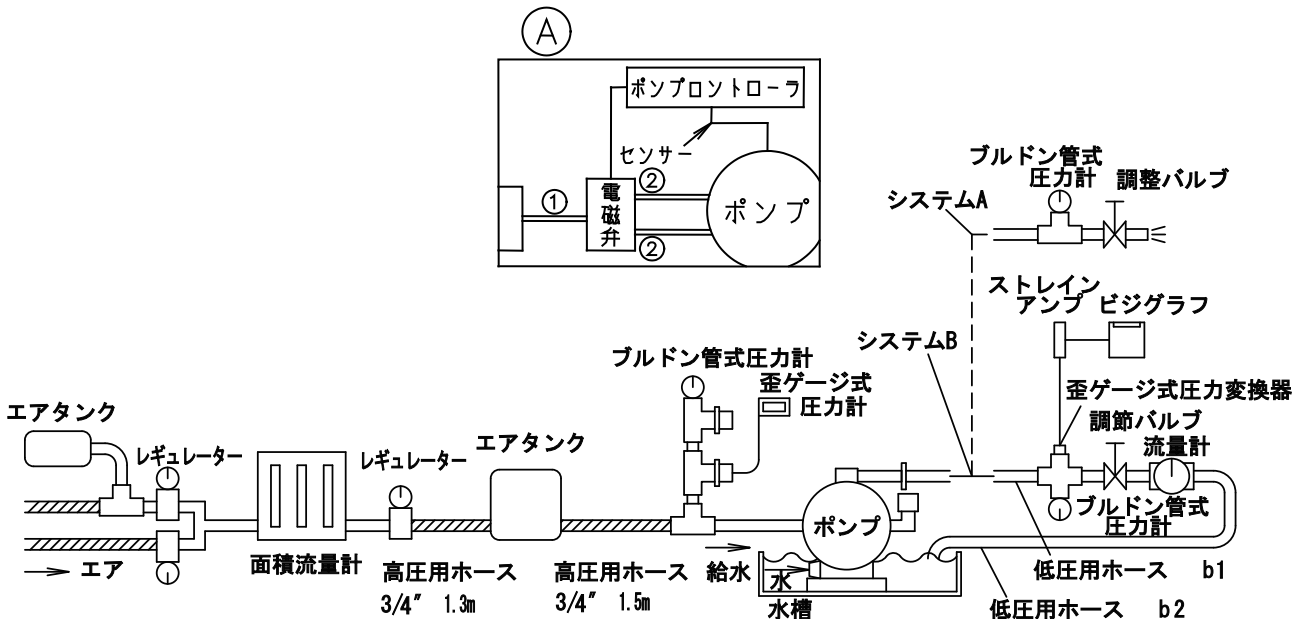

Fig.10.2

- ・測定条件

- 供給エア圧力：設定圧力保持
- 移送液体：清水（常温）
- 吸込揚程：0 m（液中に設置）
- 吐出量測定方法：システム A・・・重量法による換算測定
：システム B・・・流量計による測定

11.製品保証登録シート

・お手数ですが、弊社 HP <https://www.yamadacorp.co.jp> からご登録または下記のシートをコピーして必要事項をご記入の上、下記弊社宛てにご送信ください。(フリガナ指定の項目は、必ずご記入ください。)

製品保証登録シート																														
フリガナ 貴社名 _____	フリガナ ご担当者名 _____																													
郵便番号 _____	ご所属 _____																													
フリガナ ご住所 _____ _____	ご連絡先 T e l . () _____ - _____ F a x . () _____ - _____ Eメールアドレス _____																													
<p>■ 貴社の業種を下記より選んで○で囲んでください。</p> <table style="width:100%; border: none;"> <tr> <td style="width: 33%;">1. ガソリンスタンド</td> <td style="width: 33%;">2. 自動車整備業</td> <td style="width: 33%;">3. 自動車部品製造</td> </tr> <tr> <td>4. 車両・造船業</td> <td>5. 製鉄業</td> <td>6. 機械加工業</td> </tr> <tr> <td>7. 機械製造業</td> <td>8. 電気機械器具製造</td> <td>9. 半導体製造業</td> </tr> <tr> <td>10. 化学・プラント</td> <td>11. 建築・土木</td> <td>12. 塗料・インキ製造業</td> </tr> <tr> <td>13. 薬品・樹脂</td> <td>14. 食品製造業</td> <td>15. 塗装業</td> </tr> <tr> <td>16. 鉄道・バス・運輸業</td> <td>17. 窯業・陶器製造</td> <td>18. 印刷産業</td> </tr> <tr> <td>19. 鋳造業</td> <td>20. 石油産業</td> <td>21. 電気部品製造</td> </tr> <tr> <td>22. 軽金属・非鉄</td> <td>23. 織物・家具</td> <td>24. パルプ</td> </tr> <tr> <td colspan="3">25. その他（詳しくご記入ください。 _____ ）</td> </tr> </table>				1. ガソリンスタンド	2. 自動車整備業	3. 自動車部品製造	4. 車両・造船業	5. 製鉄業	6. 機械加工業	7. 機械製造業	8. 電気機械器具製造	9. 半導体製造業	10. 化学・プラント	11. 建築・土木	12. 塗料・インキ製造業	13. 薬品・樹脂	14. 食品製造業	15. 塗装業	16. 鉄道・バス・運輸業	17. 窯業・陶器製造	18. 印刷産業	19. 鋳造業	20. 石油産業	21. 電気部品製造	22. 軽金属・非鉄	23. 織物・家具	24. パルプ	25. その他（詳しくご記入ください。 _____ ）		
1. ガソリンスタンド	2. 自動車整備業	3. 自動車部品製造																												
4. 車両・造船業	5. 製鉄業	6. 機械加工業																												
7. 機械製造業	8. 電気機械器具製造	9. 半導体製造業																												
10. 化学・プラント	11. 建築・土木	12. 塗料・インキ製造業																												
13. 薬品・樹脂	14. 食品製造業	15. 塗装業																												
16. 鉄道・バス・運輸業	17. 窯業・陶器製造	18. 印刷産業																												
19. 鋳造業	20. 石油産業	21. 電気部品製造																												
22. 軽金属・非鉄	23. 織物・家具	24. パルプ																												
25. その他（詳しくご記入ください。 _____ ）																														
ご購入年月日	_____ 年 _____ 月 _____ 日	主なご用途																												
ご購入販売店	製品名（型式）																													
	製品番号																													
	SERIAL No.																													

※個人情報は当社の個人情報方針に基づき適切な安全対策のもと管理し、お客様の同意なく第三者へ開示、提供いたしません。

宛先
株式会社 ヤマダコーポレーション
営業本部
TEL.03-3777-4101
FAX.03-3777-3328

12.警告表示マーク



高温注意

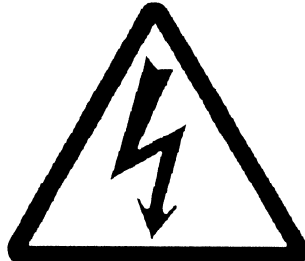

感電



毒



燃えやすい



腐食



爆発



一般的な警告・注意・危険性



火気厳禁

13.保証規定

本製品は、厳重な検査に合格した後、皆様のお手元にお届けしております。取扱説明書、本体注意ラベルなどの注意書に従って正常なご使用をされたにも拘わらず保証期間内に万一、弊社の責任に基づく故障が起こりました場合には、納入日より12か月を保証期間として、当該品を無償にて欠陥部品の手直し、修理、または新品と交換させていただきます。

ただし、二次的に発生する損失の補償及び次の場合に該当する故障についての保証は対象外とさせていただきます。

1.保証期間：製品を納入申し上げた日より起算して12か月間といたします。

2.保証内容：保証期間中に、本製品を構成する純正部品の材料、もしくは製造上の欠陥が表われ、弊社がこれを認めた場合、修復費用は全額負担いたします。

3.適用除外：保証期間中であっても、下記の場合には適用いたしません。

- (1) 純正部品以外の部品を使用された場合に発生した故障。
- (2) 使用・取扱上の過失による故障、保管・保安上の手入れ不十分が原因による故障。
- (3) 製品の構成部品を腐食・膨潤、または溶解するような液体を使用されて生じた故障。
- (4) 弊社、または弊社の販売店・指定サービス店以外の手によって分解修理がなされた場合。
- (5) 製品に弊社以外の手によって改造・変更が加えられ、これが原因で発生した故障。
- (6) ダイアフラム、センターディスク、ボール/フラットバルブ、バルブシート、接液部摺動部品、エア切替部摺動部品、パイロットバルブ、Oリング、ガスケットの消耗部品の摩耗
- (7) 指定外の電源(電圧)で使用された事により発生した故障及び損傷。
- (8) お買上後の輸送、移動、落下などによる故障及び損傷。
- (9) 火災、地震、水害、及びその他天災、地変などの不可抗力による故障及び損傷。
- (10) 不純物や過度のドレンが混入した圧縮エアを動力として使用したり、指定の圧縮エア以外の気体・液体を動力として使用したりした場合に発生した故障。
- (11) 過度に摩耗性を有する材料や、本製品に不適當な油脂を使用した場合の故障。
- (12) 日本国外においてご使用の場合。

尚、本製品及びその付属品に使用されているゴム部品など、あらゆる自然損耗する部品、消耗部品ならびに下記部品については、保証の適用から除外させていただきます。

・ホース類 ・各種パッキン類 ・コード類

4.補修部品：補修用部品の最低保有期間は、製造打ち切り後5年とさせていただきます。製造打ち切り後5年を経過したものにつきましては、供給いたしかねる場合もございますので、何卒ご了承ください。

株式会社ヤマダコーポレーション

本社・営業本部 〒143-8504 東京都大田区南馬込1丁目1番3号

ホームページ <https://www.yamadacorp.co.jp>

E-mail sales@yamadacorp.co.jp



札幌営業所 東京営業所 大阪営業所 福岡営業所

仙台営業所 名古屋営業所 広島営業所 相模原工場

製品お問合せはこちらへ ☎0120-518-055