

ドラム缶用オイル供給ポンプセットのご提案

ドラム缶からのオイル移送作業に最適！手回しポンプよりも**高効率&省力**！
オイルポンプとホース・給油ノズルをセットにした、オイル移送用ポンプセットです。

ドラム缶用オイル移送ポンプセット（スタンダードセット）

OTP - STS (881241)

◎想定移送流量（吐出量）：10～15L/min

※ドラム缶1本分のオイル移送時間10～20分



※ドラム缶は付属しておりません。

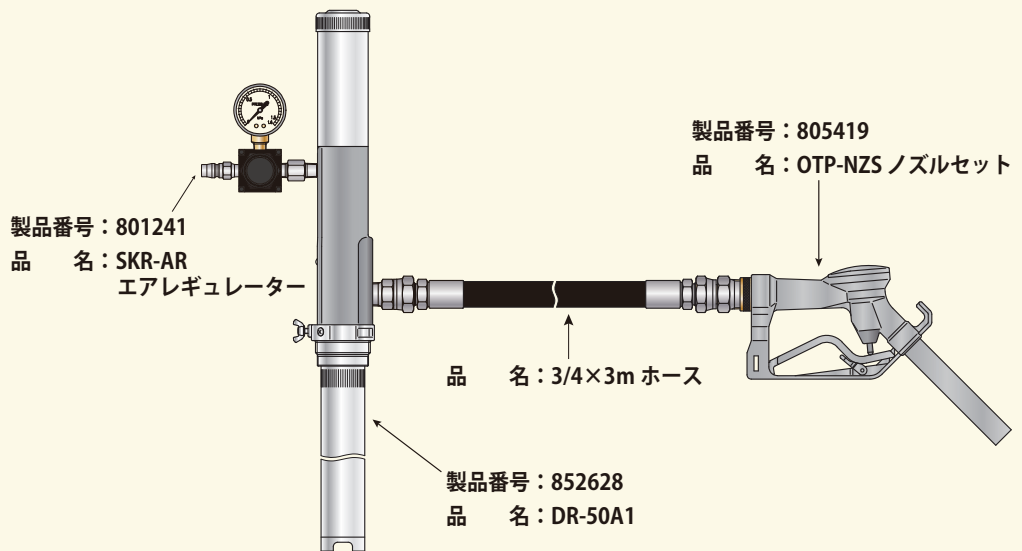

ドラム缶用オイル移送ポンプセット（ハイボリュームセット）

OTP - HVS (881240)

◎想定移送流量（吐出量）：40～50L/min

※ドラム缶1本分のオイル移送時間4～5分



※ドラム缶は付属しておりません。

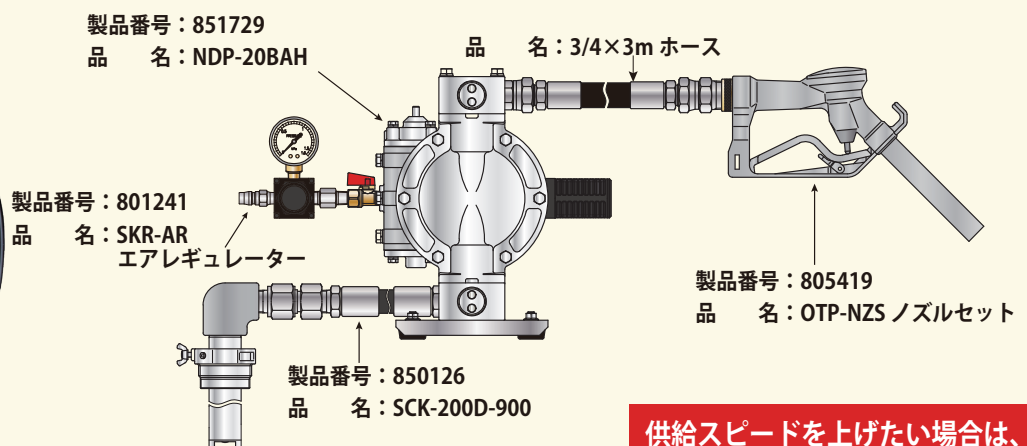

供給スピードを上げたい場合は、
こちらの大容量タイプがお勧め！

OTP シリーズ

Oil Transfer Pumps



■ OTP-STS (スタンダードセット)

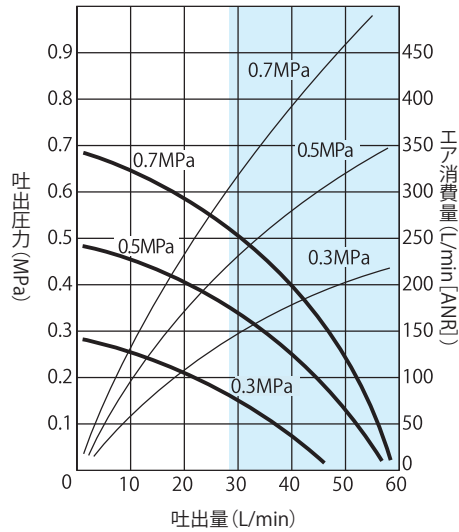

■仕様 (DR-50A1 / 852628)

最高吐出圧力	0.7 MPa
使用エア圧力	0.3~0.7 MPa
吐出量/サイクル	126 mL
最大吐出量	29L/min
質量	5.0 kg



ポンプ詳細はこちら▶

■ OTP-HVS (ハイボリュームセット)

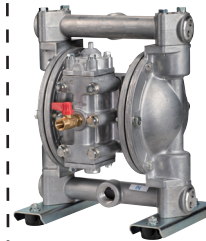
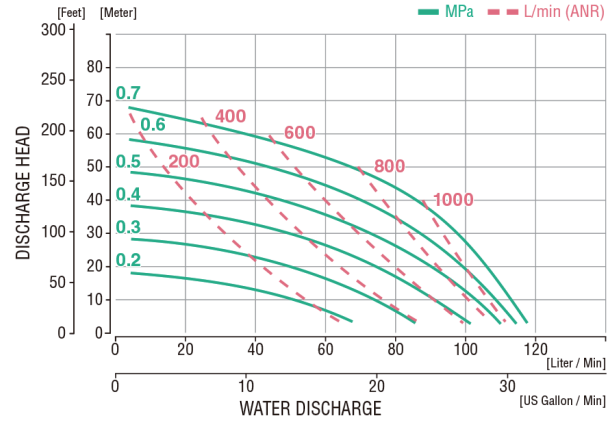

■仕様 (NDP-20BAH / 851729)

最高吐出圧力	0.7 MPa
使用エア圧力	0.2~0.7 MPa
吐出量/サイクル	350 mL
最大吐出量	110L/min
質量	9.0 kg



ポンプ詳細はこちら▶

ノズルセット

OTP - NZS (805419)

給油ノズルと 3m 耐油ホースのセットです。
OTP-STS 及び OTP-HVS に標準付属しています。
ノズルセットのみの販売もおこなっております。

<セット内容>

- ノズル (683755)
- ホース (695947)
- ユニオンアダプター 2 種

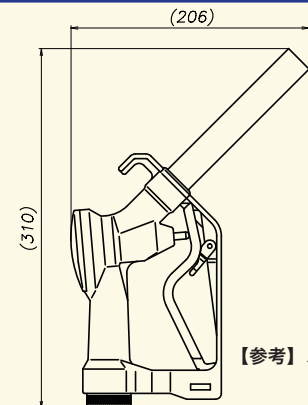

【参考】ノズル寸法図



<https://www.yamadacorp.co.jp>

本社・営業本部 〒143-8504 東京都大田区南馬込1丁目1番3号

札幌営業所 〒062-0002 札幌市豊平区美園二条6丁目3番16号

東京営業所 〒143-8504 東京都大田区南馬込1丁目1番3号

大阪営業所 〒536-0021 大阪市城東区諏訪1丁目2番20号

福岡営業所 〒812-0888 福岡市博多区板付5丁目18番14号

仙台営業所 〒981-3137 仙台市泉区大沢2丁目2番3号

名古屋営業所 〒463-0052 名古屋市守山区小幡宮ノ腰7番38号

広島営業所 〒731-5128 広島市佐伯区五日市中央3丁目3番9号

相模原工場 〒252-0212 相模原市中央区宮下1丁目2番38号



【弊社HPはこちら!】

製品お問合せはこちらへ ☎ 0120-518-055

※本誌に記載する製品は改良等により予告なしに変更することがありますのでご了承下さい。